

Punti di saldatura totali: 29

Livello di difficoltà: principiante 1 2 3 4 5 avanzato

DIMMER 3,5A CON SOPPRESSORE DI DISTURBI

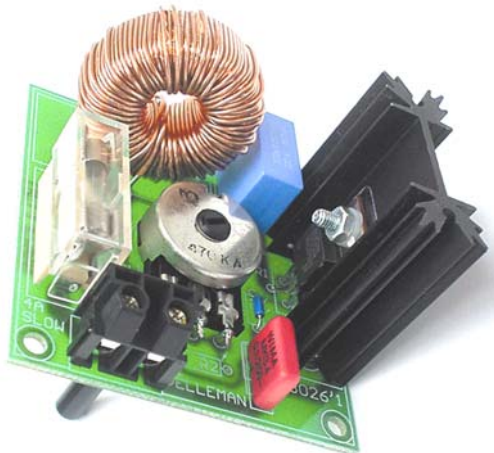

K8026

Dimmer per lampade ad
incandescenza e motori
a spazzole

Caratteristiche:

- Dimmer per lampade ad incandescenza e motori a spazzole.
- Protetto contro i picchi di tensione da induzione.
- Soppressione dei disturbi secondo EN55015.

Specifiche:

- Alimentazione AC: 110-125 o 220-240VAC 50/60Hz.
- Carico massimo: 3,5A (750W/220V; 375W/110V).
- Dimensioni: 60x60x40 mm (2,4"x2,4"x1,6").

1. Montaggio (Ignorare i seguenti suggerimenti, potrebbe creare delle difficoltà nella realizzazione del dispositivo!)

Si consiglia di seguire attentamente i suggerimenti di seguito riportati, per poter completare con successo il montaggio del dispositivo.

1.1 Assicuratevi di possedere la giusta attrezzatura:

- Si consiglia di utilizzare un saldatore di media potenza (25 - 40 W) avente una punta da 1 mm
- Mantenere la punta del saldatore ben pulita, tramite una spugna o un panno inumiditi con acqua. Per poter ottenere delle saldature di qualità e salvaguardare la punta, è necessario che essa sia sempre ben stagnata. Se lo stagno non dovesse aderire bene alla punta, è necessario provvedere alla pulizia di quest'ultima.
- Utilizzare stagno avente al suo interno del buon disossidante (non utilizzare paste disossidanti!).
- Per recidere i reofori dei componenti, servirsi di un tronchesino per elettronica, prestando attenzione agli occhi perché, durante il taglio, i reofori vengono proiettati a distanza.
- Utilizzare una pinza a becchi fini per piegare i reofori o per posizionare alcuni componenti.
- Munirsi di un taglierino di piccole dimensioni e di cacciaviti con misure standard.

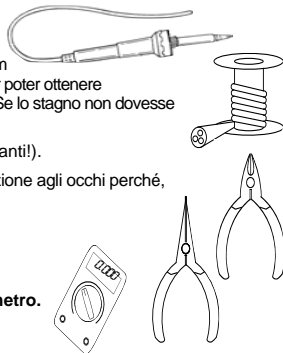

Per alcuni progetti, è richiesto o potrebbe essere utile l'utilizzo di un comune multimetro.

1.2 Suggerimenti per il montaggio:

- ⇒ Per evitare delusioni, assicurarsi che il grado di difficoltà sia compatibile con le proprie capacità ed esperienza.
- ⇒ Seguire attentamente le istruzioni; leggere e capire ogni passo prima di operare.
- ⇒ L'assemblaggio deve essere eseguito procedendo secondo l'ordine descritto nel manuale.
- ⇒ Collocare, sul circuito stampato, ogni singolo componente come mostrato dalle figure.
- ⇒ I valori riportati nello schema elettrico, possono essere soggetti a variazioni.
- ⇒ I valori riportati in questa guida sono corretti*.
- ⇒ Utilizzare le tabelle di controllo per prendere nota del proprio avanzamento.
- ⇒ Leggere le note informative riguardanti la sicurezza e i servizi al cliente.

* Errori tipografici esclusi. Verificare se in allegato al presente manuale è disponibile una nota di aggiornamento.

1.3 Suggerimenti per la saldatura:

1- Montare tutti i componenti tenendo il loro corpo aderente al circuito stampato, quindi saldare con cura i relativi terminali.

2- Assicurarsi che le saldature siano lucide e di forma conica.

3- Tagliare la parte eccedente dei reofori a filo della saldatura.

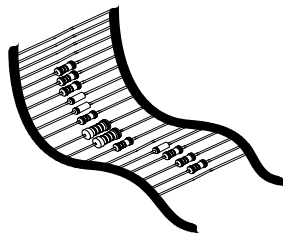
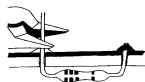
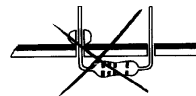
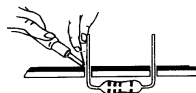
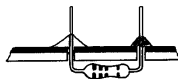

**I COMPONENTI ASSIALI SONO NASTRATI
SECONDO LA SEQUENZA DI MONTAGGIO!**

SI RACCOMANDA DI RIMUOVERNE UNO PER VOLTA!

☞ Potrete trovare il codice colori delle resistenze e dei LED nel manuale generale e sul nostro sito: <http://www.velleman.be/common/service.aspx>

1. Diac.

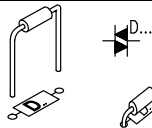

- D1 : D0200 or eq.

2. Resistenze

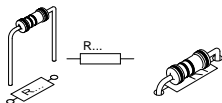

- R1 : 5K6 (5 - 6 - 2 - B)

SOLO PER 110/125V:

- R2 : 220K (2 - 2 - 4 - B)

3. Potenziometro

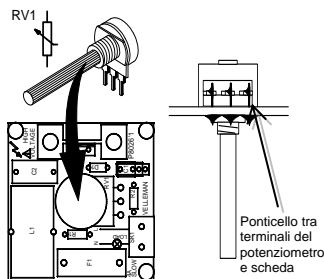

- RV1 : 470K

Utilizzare il filo per ponticelli in dotazione per effettuare il collegamento indicato.

4. Condensatori

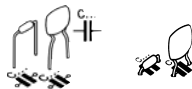

- C1 : 100nF (104)

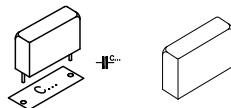

- C2 : 100nF / 250VAC

5. Morsetti a vite

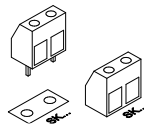

- SK1

6. Portafusibile + fusibile

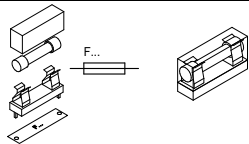

F1 (4A T)

7. Induttanza

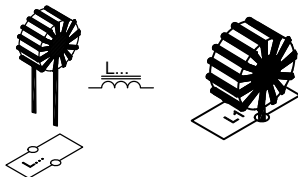

L1 : 1,5mH / 1KHz. - 4A

8. Triac

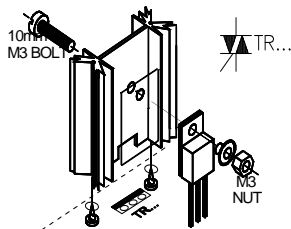

TR1 : TIC225M o eq.

Importante: stagnare ulteriormente le piste prestagnate del c.s. per incrementare la loro portata di corrente.

9. Esempio di collegamento

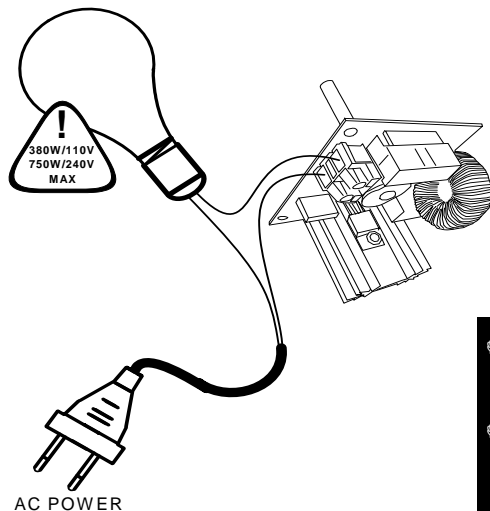

- ⚠ **ATTENZIONE** : tutte le parti sono sottoposte a tensione pericolosa !
- ⚠ **Non toccare** durante il funzionamento. Usare una manopola isolante.

10. Schema elettrico

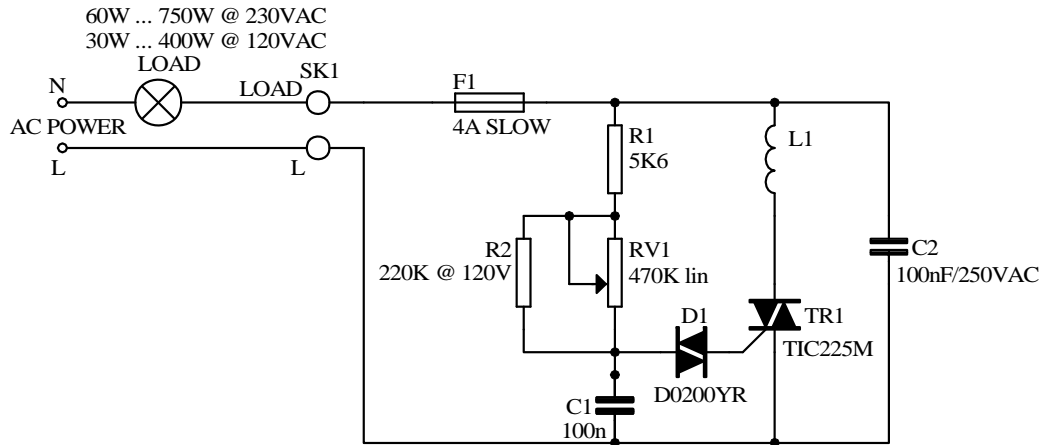

11. PCB

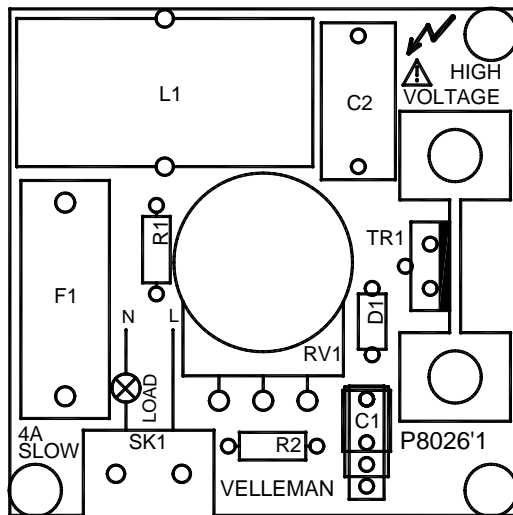

VELBUS
Velleman Home Automation System

VELBUS
Velleman Home Automation System

**All appliances get intelligent, how about your home?
see our website : www.velbus.be**

Soggetto a modifiche senza preavviso. Non siamo responsabili di eventuali errori tipografici o di altra natura

© Velleman nv.

H8026IP - 2004 - ED1

