

BIG

Telefono multifunzione
a tasti grandi e ampio display

GUIDA ALL'USO

INDICE

1	INTRODUZIONE	4
1.1	Avvertenze	4
1.2	Contenuto dell'imballo	4
1.3	Funzioni	4
1.4	Elementi operativi	6
2	INSTALLAZIONE	8
2.1	Alimentazione	8
2.2	Sostituzione delle batterie	8
2.3	Mantenimento dei numeri in memoria	8
2.4	Collegamento alla linea telefonica	8
3	IMPOSTAZIONI DI BASE	9
3.1	Scelta della lingua	9
3.2	Data e ora	9
3.3	Contrasto display	10
3.4	Rubrica telefonica	10
3.4.1	Inserimento contatti in Rubrica	10
3.4.2	Ricerca e selezione di un numero in Rubrica	11
3.4.3	Modifica contatti in Rubrica	11
3.4.4	Cancellazione di un contatto in Rubrica	12
3.4.5	Cancellazione di tutti i contatti in Rubrica	12
3.5	Chiamata diretta (Baby-Call)	12
3.6	Tempo di Flash	12

4	USO DEL TELEFONO	13
4.1	Telefono a riposo	13
4.2	Come fare una telefonata	13
4.3	Vivavoce	13
4.4	Selezione abbreviata	13
4.5	Selezione di un numero CID acquisito	14
4.6	Selezione di un numero della Rubrica telefonica	14
4.7	Ripetizione dei numeri selezionati	14
4.8	Messa in attesa	14
4.9	Silenziamento del microfono	15
4.10	Tasto [R] (FLASH)	15
5	IDENTIFICAZIONE DEL NUMERO CHIAMANTE (FUNZIONE CLIP)	16
5.1	Introduzione	16
5.2	Ricezione di una chiamata	16
5.3	Richiamata di un numero CID	17
5.4	Cancellazione di un numero CID	17
5.5	Cancellazione di tutti i numeri CID	17
5.6	Numeri VIP	17
5.6.1	Inserimento di un numero nella lista VIP	17
5.6.2	Eliminazione di un numero dalla lista VIP	18
6	APPENDICE	19
6.1	Come risolvere i problemi più comuni	19
6.2	Pulizia e manutenzione	20
6.3	Caratteristiche tecniche	20

1. INTRODUZIONE

1.1 AVVERTENZE

Prima di procedere con l'installazione è necessario leggere i seguenti punti:

- Leggere e comprendere tutte le istruzioni.
- Non utilizzare il prodotto in vicinanza di possibili spruzzi d'acqua (ad esempio lavandini, vasche da bagno, piscine) o di sorgenti di calore (radiatori, fornelli, stufe).
- Sistemare il prodotto su una superficie solida, assicurandosi che non possa cadere accidentalmente, al riparo dalla pioggia e dalle intemperie.
- Non introdurre alcun oggetto e non versare alcun liquido all'interno del prodotto.
- Il prodotto non contiene parti soggette a manutenzione; non aprire il contenitore. In caso di necessità, rivolgersi a personale di assistenza tecnica specializzato.
- Evitare di installare o utilizzare il prodotto durante temporale con fulmini.
- Non utilizzare il telefono per segnalare fughe di gas nelle vicinanze della dispersione.
- Conservare questo manuale per futuro riferimento.
- Garanzia: Il telefono è coperto da garanzia su tutti i possibili difetti di fabbricazione, come meglio specificato nell'apposito certificato.

1.2 CONTENUTO DELL'IMBALLO

La confezione contiene:

- Un telefono Big.
- Un cavo telefonico.
- Questa guida all'uso.

1.3 FUNZIONI

- Ampio display con caratteri grandi su tre righe.
- Tasti grandi.

- Volume in ascolto regolabile (Alto - Basso).
- Ampio Indicatore luminoso di chiamata in arrivo.
- Vivavoce con volume regolabile.
- Identificativo del Chiamante (CID).
- Lista (CID) delle ultime 150 chiamate ricevute con data e ora della chiamata.
- Visualizzazione del nome del chiamante se presente in rubrica.
- Visualizzazione del totale delle chiamate ricevute e delle nuove non ancora consultate.
- Led di segnalazione nuove chiamate non consultate.
- Rubrica fino a 125 nomi.
- Mantenimento dei contatti in rubrica, in assenza di linea e batterie.
- Volume suoneria regolabile (Alto – Basso - OFF).
- 12 numeri programmabili in selezione abbreviata, richiamabili con la pressione di due tasti.
- Visualizzazione e ripetizione degli ultimi 16 numeri selezionati.
- Messa in attesa della chiamata con musica.
- Tasto MUTE per lo spegnimento temporaneo del microfono.
- Tasto R per l'accesso ai servizi telefonici dell'operatore.
- Menù multilingua (7 lingue).
- Visualizzazione data e ora.
- Visualizzazione durata della chiamata.
- Chiamata diretta (Baby Call): si può chiamare un numero stabilito premendo qualsiasi tasto.
- Funzione VIP per mantenere nella lista CID i numeri importanti.
- Led di segnalazione linea impegnata.
- Preselezione del numero con possibilità di correzione.
- Tempo di Flash (tasto [R]) impostabile a 100ms (standard), 300ms, 600ms
- Installabile su tavolo o su parete.

1.4 ELEMENTI OPERATIVI

1. Display LCD
2. Tasto [▲]: Per scorrere le voci del menù; per scegliere un numero in memoria; per spostare il cursore sul display in avanti
3. Tasto [▼]: Per scorrere le voci del menù; per scegliere un numero in memoria; per spostare il cursore sul display indietro
4. Tasto [∅]: Per uscire dal menù corrente; per cancellare numeri o lettere sul display
5. Tasto [↔ / ■]: Per entrare nel menù; per la programmazione di numeri e nomi; per confermare la programmazione effettuata
6. Tasto [☰]: per memorizzare un numero nelle 12 memorie indirette (selezione abbreviata)
7. Tasto [☰]: per accedere ai numeri in Rubrica
8. Tasto [R] - Flash: messa in attesa della chiamata sotto centralino; accesso ai servizi speciali del Gestore della linea
9. Tasto [○ / P]: per ripetere un numero selezionato; per inserire una pausa durante la composizione del numero
10. Tasto [→ •]: per richiamare un numero delle 12 memorie indirette (selezione abbreviata)
11. Tasto [♪]: per mettere in attesa (parcheggio) con musica di attesa la chiamata in corso
12. Tasto VIP
13. Tasto [■]: per effettuare la conversazione in vivavoce
14. Tasto [■]: funzione "Mute" per lo spegnimento temporaneo del microfono
15. Tastiera numerica
16. Selettore volume audio per vivavoce
17. Indicatore luminoso di chiamata in arrivo
18. LED nuova chiamata ricevuta
19. LED segnalazione linea impegnata
20. Selettore volume suoneria (HI LO OFF)
21. Presa collegamento della linea telefonica
22. Vano batterie
23. Selettore volume ricevitore

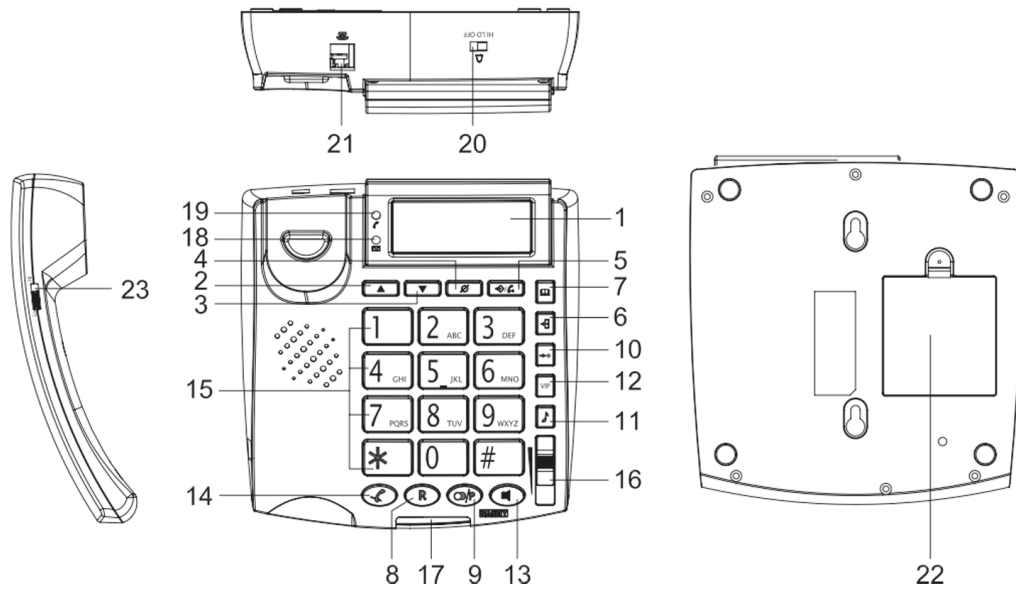

2. INSTALLAZIONE

2.1 ALIMENTAZIONE

BIG è alimentato da 4 batterie non ricaricabili da 1,5 V, di tipo "AA".

☞ **Attenzione:** In caso di mancanza delle batterie, BIG funziona come un normale telefono, senza la possibilità di accedere alle programmazioni e senza la visualizzazione del numero del chiamante.

2.2 SOSTITUZIONE DELLE BATTERIE

Quando sul display appare il simbolo [] di batterie esaurite, occorre sostituire le batterie:

1. Scollegare BIG dalla linea telefonica.
2. Aprire lo sportellino del vano batterie, dopo avere rimosso la vite di chiusura.
3. Rimuovere le batterie esaurite e inserire le nuove, avendo cura di rispettare la polarità.
4. Richiudere lo sportellino e serrare la vite di chiusura.

2.3 MANTENIMENTO DEI NUMERI IN MEMORIA

☞ **Attenzione:** In assenza di batterie, solo i numeri della rubrica telefonica sono mantenuti in memoria. I numeri nella lista CID e nelle memorie indirette vengono cancellati.

2.4 COLLEGAMENTO ALLA LINEA TELEFONICA

1. Inserire uno dei connettori a plug, del cavo telefonico in dotazione, nella presa posta sul retro.
2. Inserire il secondo connettore a plug (direttamente o con l'adattatore tripolare) alla presa della linea telefonica.

3. IMPOSTAZIONI DI BASE

3.1 SCELTA DELLA LINGUA

Big supporta 7 lingue: italiano, inglese, francese, tedesco, russo, sloveno, croato.

1. Premere il tasto [↔ / F]; sul display appare: MENU ↓↑
2. Premere il tasto [▲] fino a visualizzare: IMPOSTA LINGUA
3. Premere il tasto [↔ / F].
4. Premere i tasti [▲] [▼] per scegliere la lingua desiderata.
5. Premere il tasto [↔ / F] per confermare e terminare la programmazione.

3.2 DATA E ORA

BIG presenta sul display l'indicazione di data e ora. Questi dati sono acquisiti automaticamente dal telefono, quando riceve la prima chiamata proveniente dalla centrale pubblica che fornisce il servizio di identificazione del chiamante. Nel caso questo servizio non sia disponibile, è possibile impostarne manualmente la data e l'ora:

1. Premere il tasto [↔ / F]; sul display appare: MENU ↓↑
2. Premere il tasto [▲] più volte fino a visualizzare: DATA / ORA
3. Premere il tasto [↔ / F].
4. Premere i tasti [▲] [▼] per impostare l'anno corrente.
5. Premere il tasto [↔ / F] per selezionare l'ora.
6. Premere i tasti [▲] [▼] per impostare l'ora.
7. Premere il tasto [↔ / F] per selezionare i minuti.
8. Premere i tasti [▲] [▼] per impostare i minuti.
9. Premere il tasto [↔ / F] per selezionare il mese.
10. Premere i tasti [▲] [▼] per impostare il mese.
11. Premere il tasto [↔ / F] per selezionare il giorno.
12. Premere i tasti [▲] [▼] per impostare il giorno.
13. Premere il tasto [↔ / F] per confermare e terminare la programmazione.

3.3 CONTRASTO DISPLAY

Il contrasto sul display può essere regolato su 5 livelli.

1. Premere il tasto [↔ / F]; sul display appare: MENU ↓↑
2. Premere il tasto [▲] più volte fino a visualizzare: CONTRASTO LCD
3. Premere il tasto [↔ / F].
4. Premere i tasti [▲] [▼] per impostare il contrasto da 1 a 5.
5. Premere il tasto [↔ / F] per confermare e terminare la programmazione.

3.4 RUBRICA TELEFONICA

La Rubrica può contenere fino a 125 contatti di 8 caratteri (nomi) e 12 cifre (numeri), oppure fino a 60 contatti con 16 caratteri e 22 cifre.

☞ **Attenzione:** il telefono si riporta automaticamente nello stato di riposo, se non viene premuto un tasto entro 15s.

3.4.1 INSERIMENTO CONTATTI IN RUBRICA

1. Premere il tasto [↔ / F]; sul display appare: MENU ↓↑
2. Premere il tasto [▲] più volte fino a visualizzare: INSERIRE RUBRICA
3. Premere il tasto [↔ / F]; sul display appare: INSERIRE NUMERO
4. Inserire il numero utilizzando la tastiera; se si è commesso un errore premere il tasto [Ø] per cancellare la cifra errata.
5. Premere il tasto [↔ / F] per confermare il numero; sul display appare: INSERIRE NOME
6. Inserire il nome utilizzando la tastiera alfanumerica; se si è commesso un errore nella composizione, premere il tasto [Ø] per cancellare la lettera errata. Usare il tasto [▲] oppure [▼] per spostare il cursore sul display.
7. Premere il tasto [↔ / F] per confermare il contatto e terminare la programmazione.

Nota: I caratteri alfanumerici associati a ciascun tasto numerico sono:

- [1]: 1
- [2]: 2 A B C
- [3]: 3 D E F
- [4]: 4 G H I
- [5]: 5 J K L

[6]: 6 M N O
[7]: 7 P Q R S
[8]: 8 T U V
[9]: 9 W X Y Z
[0]: 0 .- <spazio>
[*]: *
[#]: #

Esempio: In modalità "INSERIRE NOME" per scegliere il carattere "S" premere il tasto [7] per quattro volte.

3.4.2 RICERCA E SELEZIONE DI UN NUMERO IN RUBRICA

Dopo avere inserito un contatto nella Rubrica è possibile richiamarlo per selezionarlo.

1. Premere il tasto [📖]; sul display appare: INS.PREF.NOME
2. Per cercare il contatto nella Rubrica è possibile: a) premere ripetutamente il tasto [📖]. b) premere i tasti [▲] [▼].
c) premere un tasto alfanumerico, tante volte quanto è necessario per selezionare la prima lettera del nome a cui si desidera telefonare.
3. Premere i tasti [▲] [▼] per ricercare il nome. Per effettuare un'altra ricerca, sollevare ed abbassare il ricevitore per ritornare nello stato di riposo. Successivamente, ripetere la procedura precedente.

Nota: per selezionare in linea il numero che appare sul display, sollevare il ricevitore o premere il tasto [📞].

3.4.3 MODIFICA CONTATTI IN RUBRICA

1. Premere il tasto [↔ / 📞]; sul display appare: MENU ↓↑
2. Premere il tasto [▲] più volte fino a visualizzare: MODIFICA RUBRICA
3. Premere il tasto [↔ / 📞]; sul display appare: INS.PREF.NOME
4. Premere più volte i tasti [▲] [▼] fino a trovare il contatto da modificare.
5. Premere il tasto [∅] per cancellare le cifre e inserire il nuovo numero.
6. Premere il tasto [↔ / 📞] per modificare il nome del contatto.
7. Premere il tasto [∅] per cancellare le lettere e inserire il nuovo nome.
8. Premere il tasto [↔ / 📞] per confermare e terminare la programmazione.

3.4.4 CANCELLAZIONE DI UN CONTATTO IN RUBRICA

1. Selezionare dalla Rubrica il contatto da cancellare.
2. Premere il tasto [∅]; sul display appare: CANCELLA?
3. Premere di nuovo il tasto [∅] per confermare la cancellazione.
Quando tutti i numeri sono stati cancellati, premendo il tasto [☎] sul display appare NESSUN NUMERO

3.4.5 CANCELLAZIONE DI TUTTI I CONTATTI IN RUBRICA

1. Selezionare dalla Rubrica un contatto da cancellare.
2. Mantenere premuto il tasto [∅]; sul display appare: CANCELLA TUTTO?
3. Premere di nuovo il tasto [∅] per confermare la cancellazione.

3.5 CHIAMATA DIRETTA (BABY-CALL)

Permette di comporre un numero programmato, sollevando il ricevitore o premendo un qualunque tasto.

1. Premere il tasto [↔ / F]; sul display appare: MENU ↓↑
2. Premere il tasto [▲] più volte fino a visualizzare: CHIAM.DIRETTA
3. Premere il tasto [↔ / F]; sul display appare: CHIAMATA DIR.OFF
4. Premere il tasto [▲] per scegliere di attivare (ON) oppure disattivare(OFF) la chiamata diretta.
5. Premere il tasto [↔ / F] e inserire il numero di telefono per la chiamata diretta.
6. Premere il tasto [↔ / F] per confermare la programmazione.

3.6 TEMPO DI FLASH

È possibile programmare il tempo di Flash del tasto [R] sui valori : 100ms (standard); 300ms; 600ms

1. Premere il tasto [↔ / F]; sul display appare: MENU ↓↑
2. Premere il tasto [▲] più volte fino a visualizzare: TEMPO FLASH
3. Premere il tasto [↔ / F].
4. Premere i tasti [▲] [▼] per scegliere il tempo di flash.
5. Premere il tasto [↔ / F] per confermare la scelta.

4. USO DEL TELEFONO

4.1 TELEFONO A RIPOSO

Nello stato di riposo sul display di BIG appaiono:

- Sulla prima riga la data e l'ora corrente.
- Sulla seconda riga il numero totale delle chiamate ricevute ed il numero delle nuove chiamate ricevute (non ancora consultate).

☞ **Attenzione:** BIG è predisposto per la selezione multifrequenza (selezione dtmf). Non è utilizzabile su linee solamente a impulsi (selezione decadica).

4.2 COME FARE UNA TELEFONATA

1. Sollevare il ricevitore e comporre il numero oppure comporre il numero e sollevare il ricevitore.
2. Al termine deporre il ricevitore. Per regolare il volume dell'audio durante la conversazione, regolare il selettore posto sul ricevitore in una delle due posizioni: **HI** - volume alto oppure **LO** - volume basso.

Nota: sul display viene visualizzata la durata della conversazione.

4.3 VIVAVOCE

1. Premere il tasto [] e comporre il numero oppure comporre il numero e premere il tasto [].
2. Al termine deporre il ricevitore o premere il tasto [].
Per regolare il volume dell'audio durante la conversazione, agire sul selettore posto sulla base [].

4.4 SELEZIONE ABBREVIATA

Big ha a disposizione 12 numeri in selezione abbreviata, richiamabili con la pressione di due soli tasti.

Per memorizzare un numero in selezione abbreviata occorre:



1. Digitare il numero da inserire in memoria.
2. Premere il tasto []; sul display appare: SALVA
3. Premere uno dei tasti numerici (da 0 a 9, #, *) per memorizzarlo. Il telefono si riporta nello stato di riposo.

Per richiamare dalla memoria uno dei numeri precedentemente memorizzati e selezionarlo occorre:

1. Sollevare il ricevitore o premere il tasto [].
2. Premere il tasto [→ •] ed il tasto numerico (da 0 a 9, #, *) per selezionare il numero da comporre: il numero è composto automaticamente.

4.5 SELEZIONE DI UN NUMERO CID ACQUISITO

Per richiamare dalla memoria uno dei numeri CID precedentemente ricevuti e selezionarlo occorre:

1. Premere i tasti [] [] per scegliere il numero CID.
2. Sollevare il ricevitore oppure premere il tasto []: il numero è composto automaticamente.

4.6 SELEZIONE DI UN NUMERO DELLA RUBRICA TELEFONICA

Per la selezione di un numero della rubrica fare riferimento al paragrafo 3.4 Rubrica telefonica.



4.7 RIPETIZIONE DEI NUMERI SELEZIONATI

Il tasto [ / P] è utilizzato per:

- la ripetizione degli ultimi 16 numeri selezionati.
- l'inserimento di pause durante la composizione dei numeri.

Per richiamare l'ultimo numero selezionato, impegnare la linea e premere il tasto [ / P].

Per richiamare uno degli ultimi 16 numeri selezionati occorre:

1. Premere più volte il tasto [ / P] per scorrere la lista dei 16 numeri memorizzati.
2. Sollevare il ricevitore oppure premere il tasto [].



4.8 MESSA IN ATTESA

Durante la conversazione, è possibile mettere l'utente remoto in attesa (parcheggio della chiamata):

Durante la conversazione, premere il tasto [] e riagganciare, l'utente remoto ascolterà una melodia.

Per riprendere la conversazione, sollevare il ricevitore o premere il tasto [].

4.9 SILENZIAMENTO DEL MICROFONO

Durante la conversazione, mantenere premuto il tasto [] per silenziare il microfono.
Per riprendere la conversazione, rilasciare il tasto [].

4.10 TASTO [R] (FLASH)

Il tasto [R] (FLASH) è utilizzato per usufruire dei servizi telefonici (ad esempio la risposta all'avviso di chiamata) messi a disposizione dal Gestore della linea telefonica esterna o per mettere in attesa la conversazione in corso, quando BIG è l'interno di un centralino pabx.

5. IDENTIFICAZIONE DEL NUMERO CHIAMANTE (FUNZIONE CLIP) _____

5.1 INTRODUZIONE

☞ **Attenzione:** Per poter visualizzare il numero del chiamante è necessario attivare il servizio fornito dal Gestore della linea telefonica (funzione CLIP).

Le informazioni che il telefono riceve e mostra sul display sono:

- Numero di telefono del chiamante.
- Data ed ora di ricezione della chiamata.
- Nome del chiamante, se questo è memorizzato nella Rubrica.

BIG permette la visualizzazione e la memorizzazione temporanea di un massimo di 150 numeri chiamanti (indicati come "numeri CID").

Se necessario, un numero CID può essere memorizzato nella Rubrica o in un numero in selezione abbreviata.

Quando BIG è a riposo, visualizza il totale delle chiamate ricevute ed il numero delle nuove chiamate ricevute non consultate.

Quando riceve una nuova chiamata, il Led rosso lampeggia e sul display appaiono il numero ed il nome associato (se memorizzato nella rubrica).

Le chiamate ricevute più volte, provenienti da uno stesso numero, sono visualizzate dal simbolo [REP] sul display.

Una volta consultate, le nuove chiamate sono eliminate dal contatore delle nuove chiamate.

Il Led rosso termina di lampeggiare solo dopo che tutte le nuove chiamate sono state consultate.

Quando la memoria a disposizione è esaurita, le chiamate ricevute successivamente sostituiranno quelle da più tempo in memoria.

5.2 RICEZIONE DI UNA CHIAMATA

Quando arriva una chiamata e la funzione CLIP è attiva sul display appare:

- numero ed eventuale nome associato.
- numero progressivo delle chiamate ricevute.
- indicazione di nuova chiamata.
- numero delle ripetizioni, se questo numero è stato ricevuto più di una volta.

- data ed ora della chiamata (se la centrale pubblica la invia)

Il volume della suoneria può essere regolato usando il selettore posto sul retro di BIG.

HI: suoneria a volume alto; **LO**: suoneria a volume basso; **OFF**: nessuna suoneria

5.3 RICHIAMATA DI UN NUMERO CID

Per richiamare un numero CID memorizzato occorre:

1. Premere i tasti [▲] [▼] per scegliere un numero CID in memoria.
2. Quando appare sul display, sollevare il ricevitore o premere il tasto [■].

5.4 CANCELLAZIONE DI UN NUMERO CID

Per cancellare un numero CID occorre:

1. Premere i tasti [▲] [▼] per scegliere un numero CID da cancellare.
2. Premere il tasto [Ø]; sul display appare: CANCELLA ?
3. Premere il tasto [Ø] di nuovo: sul display il numero selezionato scompare.

5.5 CANCELLAZIONE DI TUTTI I NUMERI CID

Per cancellare tutti i numeri CID occorre:

1. Premere i tasti [▲] [▼] per scegliere un numero CID.
2. Mantenere premuto il tasto [Ø]; sul display appare: CANCELLA TUTTO?
3. Premere il tasto [Ø] di nuovo: tutti i numeri CID verranno cancellati.

5.6 NUMERI VIP

La funzione VIP consente di mantenere in memoria i numeri CID importanti.

Un numero VIP non può essere cancellato o sovrascritto dalla lista dei numeri CID ricevuti.

5.6.1 INSERIMENTO DI UN NUMERO NELLA LISTA VIP

Per caratterizzare un numero VIP, procedere come segue:

1. Premere i tasti [▲] [▼] per scegliere un numero CID.
2. Premere il tasto [VIP]: al numero è associata la sigla "VIP".

5.6.2 ELIMINAZIONE DI UN NUMERO DALLA LISTA VIP

Per cancellare un numero VIP, procedere come segue:

1. Premere i tasti [▲] [▼] per scegliere un numero VIP da cancellare.
2. Premere il tasto [VIP]: al numero viene tolta la sigla "VIP".

6. APPENDICE

6.1 COME RISOLVERE I PROBLEMI PIÙ COMUNI

Qualora si verificassero malfunzionamenti, prima di richiedere l'intervento dell'Assistenza Tecnica consigliamo di rileggere le istruzioni e di verificare i punti seguenti.

PROBLEMA	POSSIBILE CAUSA	SOLUZIONE
Il telefono risulta muto	Il collegamento del telefono non è stato fatto correttamente	Controllare il corretto inserimento della spina nella presa e del cordone spiralato nelle relative prese
Il display è spento	Le batterie sono scariche	Sostituire le batterie
Il telefono non seleziona	La linea è predisposta solo per la selezione decadica	Contattare l'Operatore della linea per cambiare il tipo di selezione in multifrequenza
Il telefono non seleziona	La linea è impegnata da un altro telefono dell'impianto	Attendere la liberazione della linea. Se il malfunzionamento persiste, staccare il telefono dalla linea ed utilizzare un altro telefono, verificando se la linea funziona correttamente
Il telefono squilla ma non appare il numero del chiamante	La funzione CLIP non è stata attivata sulla linea telefonica	Contattare l'Operatore della linea telefonica per attivare il servizio
Il telefono squilla ma non appare il numero del chiamante	È stato sollevato il ricevitore prima dell'arrivo del segnale	Aspettare almeno il secondo squillo, prima di rispondere

6.2 PULIZIA E MANUTENZIONE

1. Prima di procedere alla pulizia o alla manutenzione scollegare il telefono dalla linea telefonica e rimuovere le batterie
2. Il telefono non necessita di particolare manutenzione. Per la pulizia utilizzare un panno morbido e asciutto.
3. Non utilizzare detergenti, solventi, abrasivi o derivati del petrolio (benzina, diluenti per vernici, ecc.).

6.3 CARATTERISTICHE TECNICHE

Alimentazione	4 batterie alcaline tipo AA da 1,5 V
Tipo di selezione	Multifrequenza
Display	Alfanumerico, su tre righe
Rubrica elettronica	Fino a 125 contatti, max.22 cifre, 16 car.
Numeri CID acquisiti	Fino a 150 numeri, max.22 cifre, 16 car.
Memorie in selezione abbreviata	12 numeri
Lingue	I GB F D RUS SLO HR
Tempo di Flash	100ms (standard), 300ms, 600ms
Ripetizione ultimi numeri chiamati	16
Messa in attesa della conversazione	SI (con musica)
Funzione chiamata diretta (Baby Call)	SI
Dimensioni	180 x 200 x 80 mm

DICHIARAZIONE DI CONFORMITA' CE

Con la presente SAIET Telecomunicazioni SpA dichiara che questo prodotto è conforme ai requisiti della Direttiva 1999/5/CE. La conformità a detti requisiti viene espressa tramite la presenza del marchio **CE**.

Copia integrale della dichiarazione di conformità è disponibile a richiesta presso SAIET Telecomunicazioni S.p.A.

Questo prodotto è stato progettato e costruito per essere usato in collegamento alla rete telefonica analogica PSTN nazionale.

SMALTIMENTO RIFIUTI

Informazione agli utenti - ai sensi dell'art. 13 del Decreto Legislativo 25 luglio 2005, n. 151 (Attuazione delle Direttive 2002/95/CE, 2002/96/CE e 2003/108/CE, relative alla riduzione dell'uso di sostanze pericolose nelle apparecchiature elettriche ed elettroniche, nonché allo smaltimento dei rifiuti)



Il simbolo del cassonetto barrato riportato sull'apparecchiatura o sulla sua confezione indica che il prodotto alla fine della propria vita utile deve essere raccolto separatamente dagli altri rifiuti.

L'utente dovrà, pertanto, conferire l'apparecchiatura giunta a fine vita agli idonei centri di raccolta differenziata dei rifiuti elettronici ed elettrotecnici, oppure riconsegnarla al rivenditore al momento dell'acquisto di una nuova apparecchiatura.

L'adeguata raccolta differenziata per l'avvio successivo dell'apparecchiatura dismessa al riciclaggio, al trattamento e allo smaltimento ambientalmente compatibile contribuisce ad evitare possibili effetti negativi sull'ambiente e sulla salute e favorisce il reimpiego e/o riciclo dei materiali di cui è composta l'apparecchiatura. Lo smaltimento abusivo del prodotto da parte dell'utente comporta l'applicazione delle sanzioni previste dalla normativa vigente.

Le informazioni riportate in questo manuale sono ritenute affidabili e precise; tuttavia, SAIET non si assume responsabilità per eventuali imprecisioni ed omissioni, per l'uso che l'utilizzatore farà delle informazioni e per la violazione dei brevetti o altri diritti di terzi che possa risultare dall'uso delle informazioni. Nessun diritto su brevetti o privative industriali sui prodotti descritti è ceduto a terzi implicitamente. Qualsiasi informazione contenuta nel presente manuale può essere soggetta a variazione senza preavviso.

**** CONDIZIONI DI GARANZIA ****

1. In accordo al DL 2/2/2002 N° 24 la garanzia per i beni al consumatore è di 24 mesi.

2. Il Certificato di Garanzia, compilato in tutte le sue parti e convalidato dallo scontrino fiscale rilasciato dal venditore, costituisce l'unico documento valido per usufruire delle prestazioni previste in garanzia.

3. La garanzia dovrà essere trattenuta dall'acquirente ed esibita, qualora si richieda una prestazione in garanzia, al personale autorizzato dei nostri Centri di Assistenza Tecnica. In caso di spedizione allegare in fotocopia il Certificato di Garanzia del prodotto.

4. Le riparazioni in garanzia possono essere effettuate esclusivamente presso i nostri Centri di Assistenza Tecnica. Le spese di trasporto sono a carico dell'acquirente.

5. In garanzia si effettua la sostituzione o la riparazione dei componenti riconosciuti difettosi, compresa la manodopera necessaria.

6. La garanzia decade se il prodotto presenta manomissioni o danni dovuti ad erronea installazione, mancata manutenzione, riparazioni improprie, sovratensioni sulla rete telefonica o sulla rete di alimentazione, urti o cadute.

7. Per eventuali controversie è competente il Foro di Bologna.

**** COMPILARE E CONSERVARE ****

Modello: **BIG**

Acquirente:

Indirizzo:

Numero di serie

Timbro e firma Rivenditore

Scontrino fiscale / N° della fattura